

パン型車

使用材料と製造者名は前壁左下隅に表示する。

パン型車の表示例 (ドライパン、保冷・冷凍車、ボトルカー)
架装メーカー 商標ステッカー

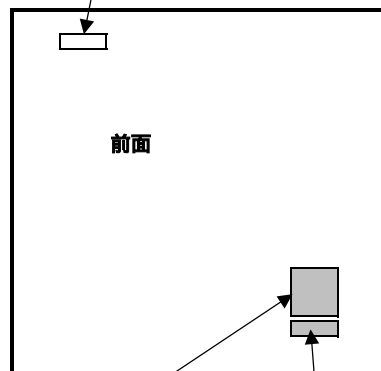

「使用材料名(製造者名含む)表示」ステッカー

「フロン回収・破壊法」ステッカー

架装メーカー 商標ステッカー

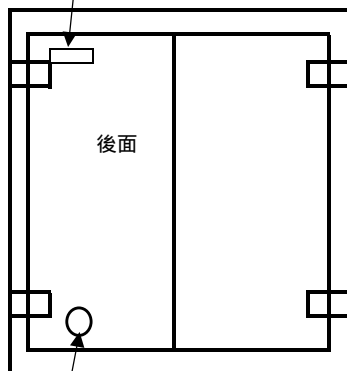

JABIA 「環境基準適合」ラベル

(材料表示と製造者工番表示は一体のラベルとする。)

タンクローリ

材料銘板 例

メーカー出荷時架装物樹脂材料表	
フェンダー	FRP
タレゴム	ウルトララバー

材料銘板は製造銘板のそばに取付けます。
材料銘板は原則としてサブフレーム左側に取付けます。
架装物その他で左側に取り付かない場合は、サブフレーム右側に取付けます。

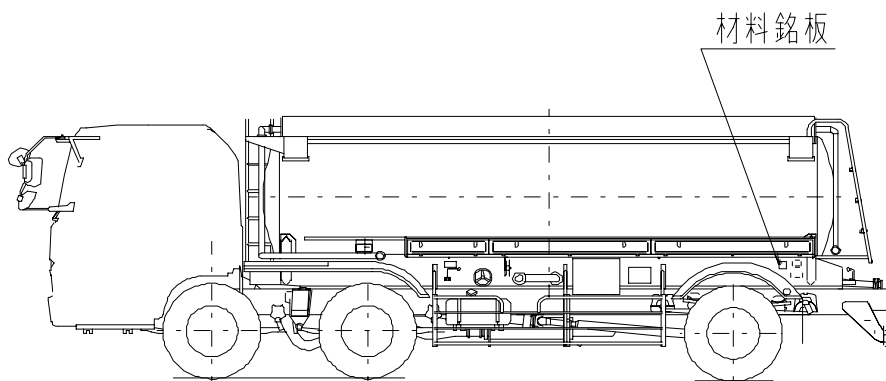

材料銘板右側貼付例

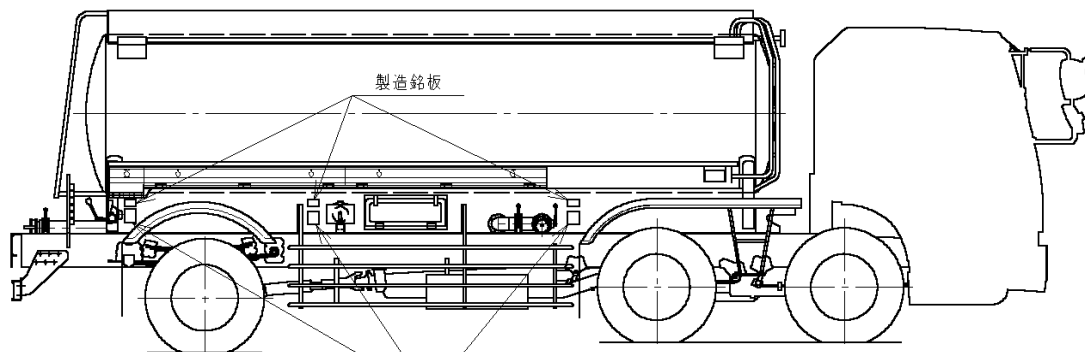

材料銘板左側貼付例

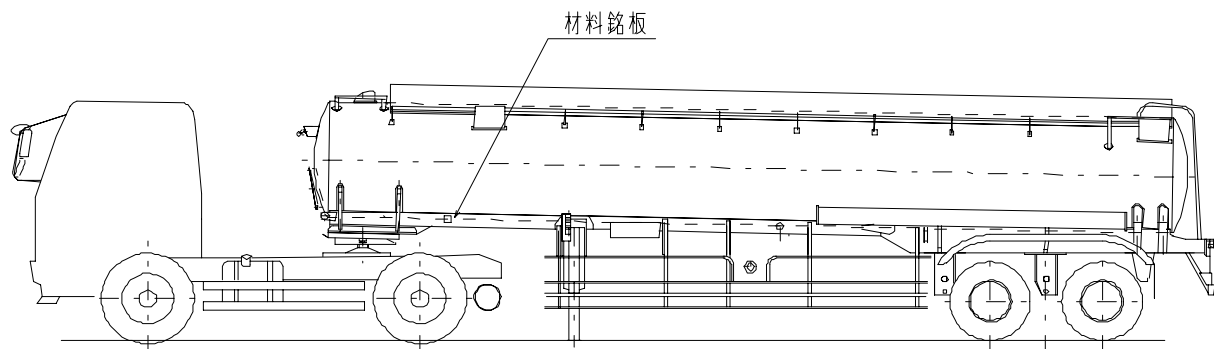

材料銘板トレーラ貼付例

ミキサ車

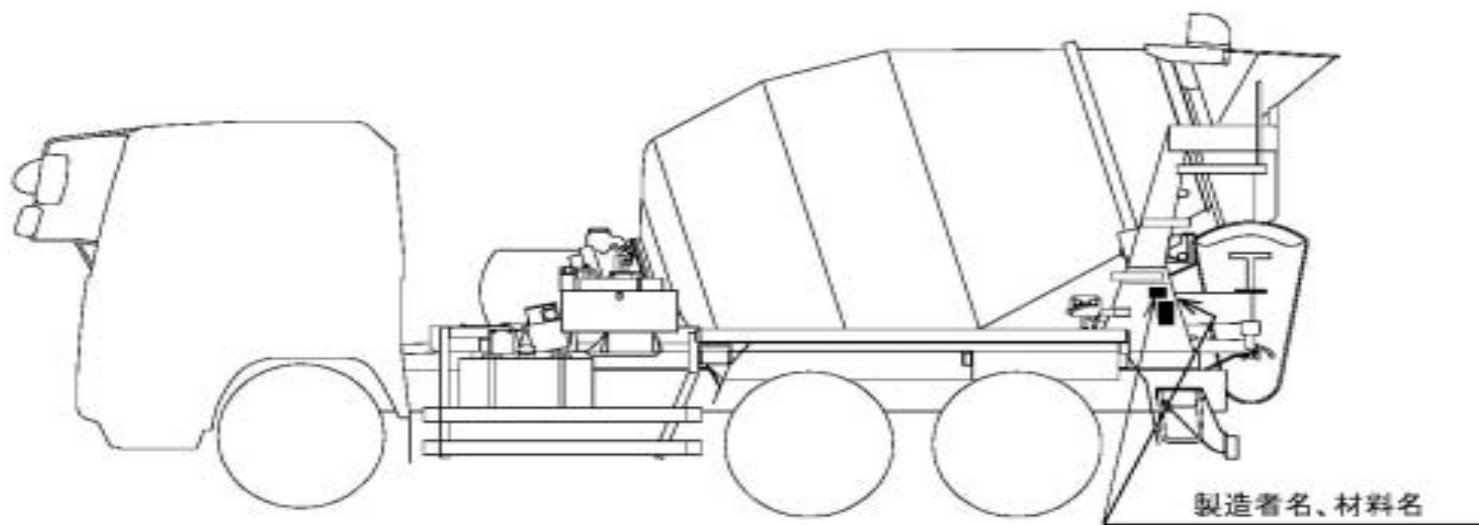

ダンプ車

- * ダンプ車の製造者名表示プレート及び材料名表示プレートはダンプボデーのフロントパネル左舷側下部、又はボデー主桁左舷側前方に取付けています。

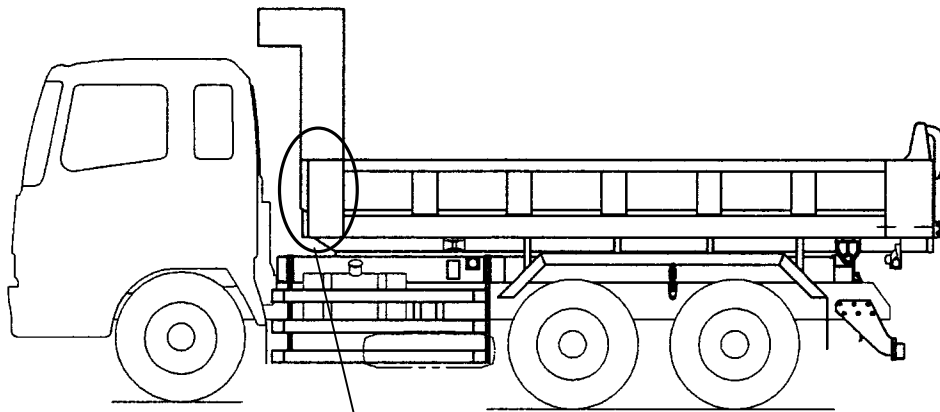

プレート取付位置の詳細

フロントパネル左舷側

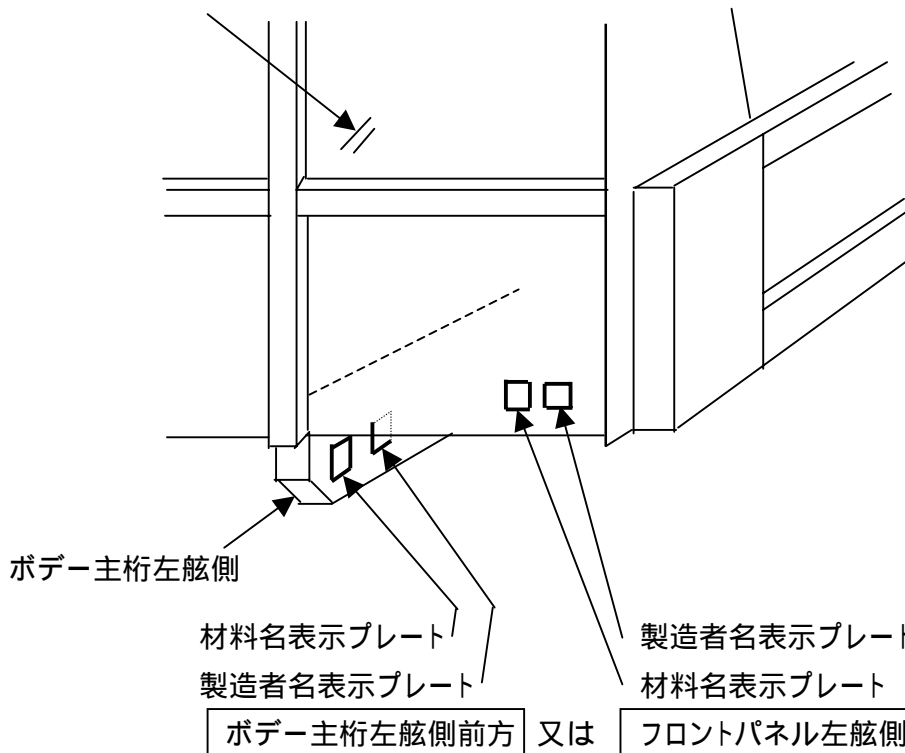

塵芥車

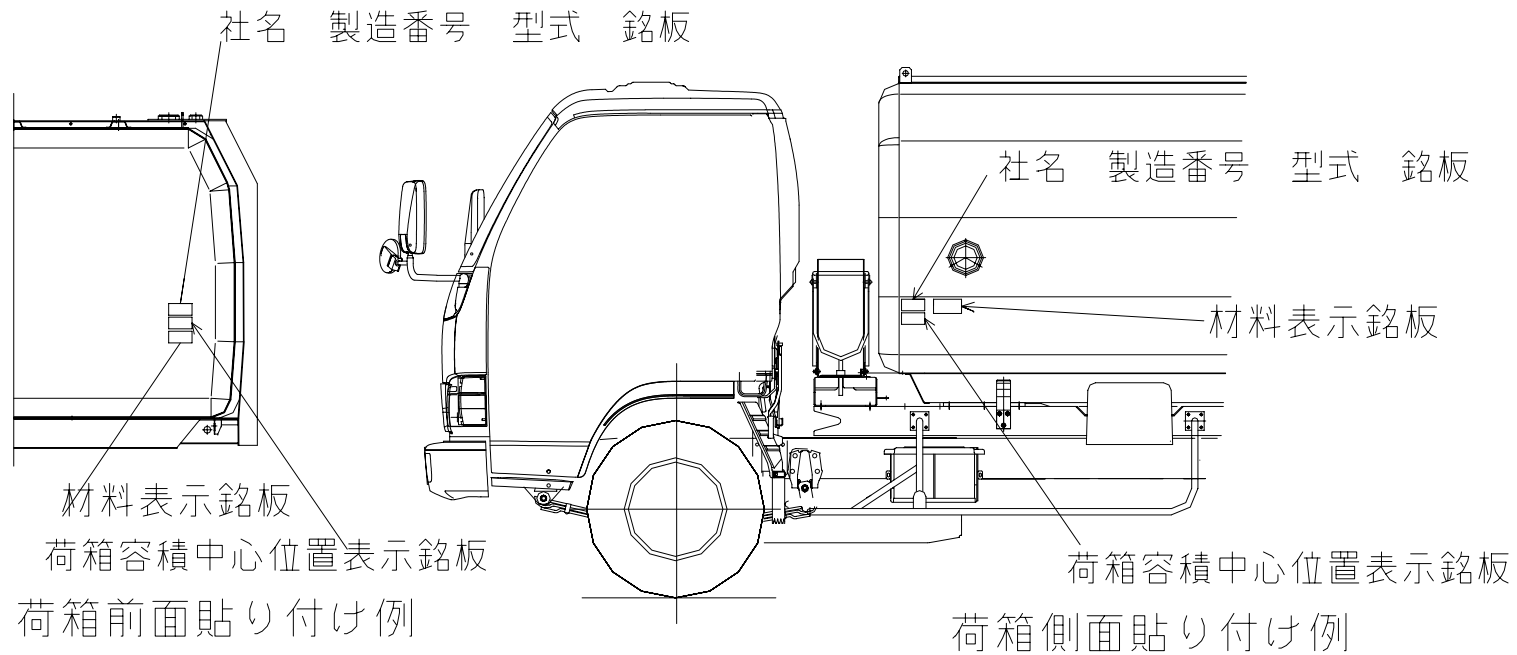

(本図は代表的な例を示す。オプションなどの取付によっては異なる場合があります)

テールゲートリフタ

(1) アーム式

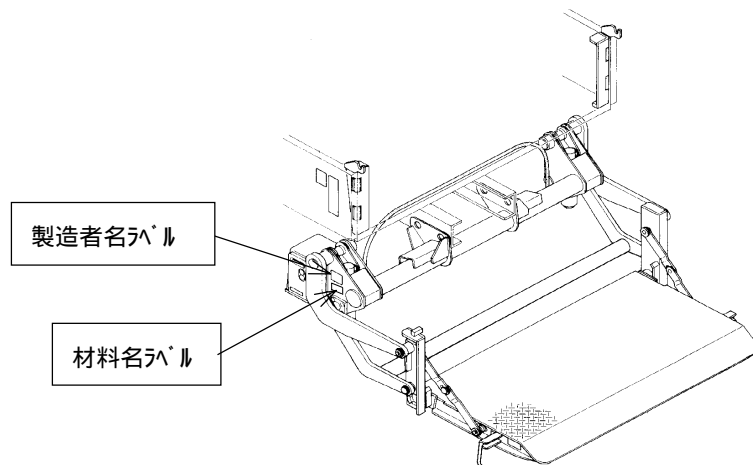

(2) 垂直式

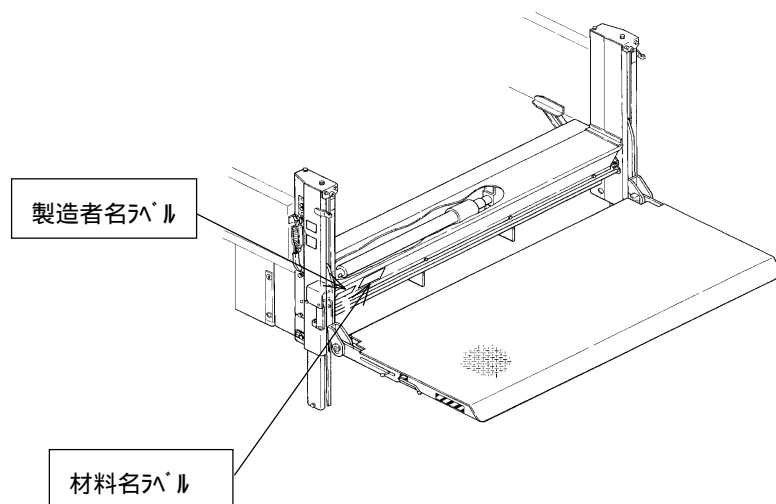

(3) チルト式

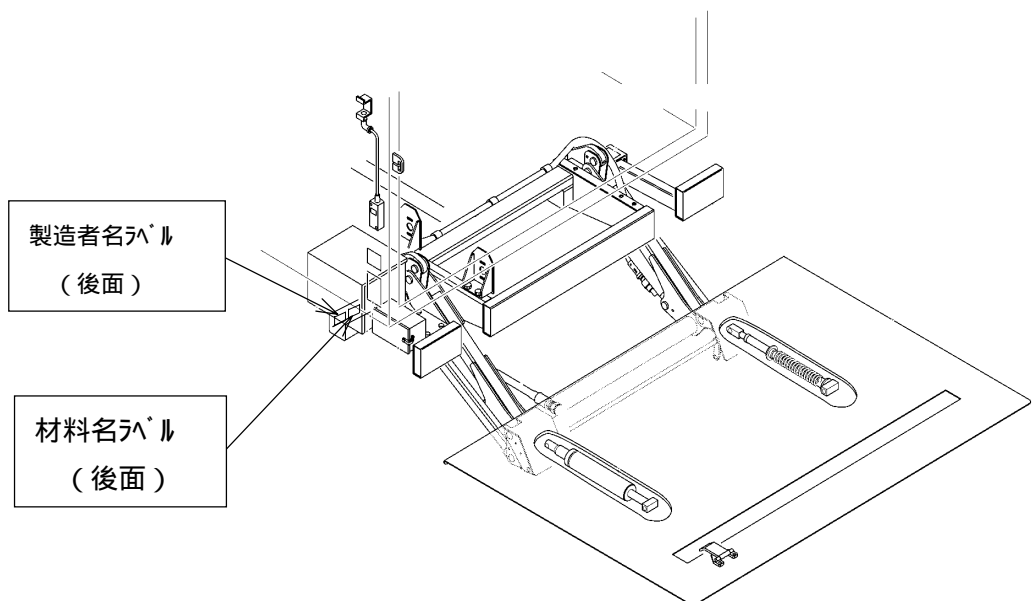

粉粒体運搬車

